

LUX GLENDER Handlauf-Edelstahlprofil - Ronny - 60 x 45 x 1,5 mm

Abmessungen	
Außendurchmesser	60 x 45 mm
Wanddicke	1,5 mm
Nut B x T	35 x 34 mm
Lieferlänge	6010 mm
Handlaufprofil Marke	DAIDALOS®

Artikelnummer	Werkstoff	Oberfläche	Gewicht
A000019	1.4301/07	K240 axial	3,13 kg/m
A000020	1.4401/04	K240 axial	3,17 kg/m

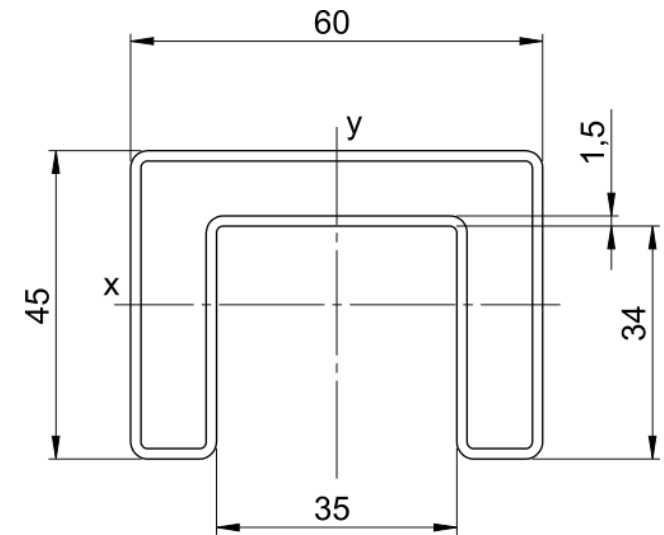

Weitere Polituren, Körnungen, Pulverbeschichtung oder Sandstrahlen auf Anfrage



LUX GLENDER Handlauf-Edelstahlprofil - Ronny - 60 x 45 x 1,5 mm

Widerstands- und Flächenmomente			
W_x	W_y	I_x	I_y
3,3 m ³	6,3 cm ³	8,85 cm ⁴	18,9 cm ⁴

Maximale Stützweite			
Horizontale Nutzlast F	0,5 kN/m	1 kN/m	2 kN/m
Maximale Stützweite des Profils L	3,7 m	2,6 m	1,8 m

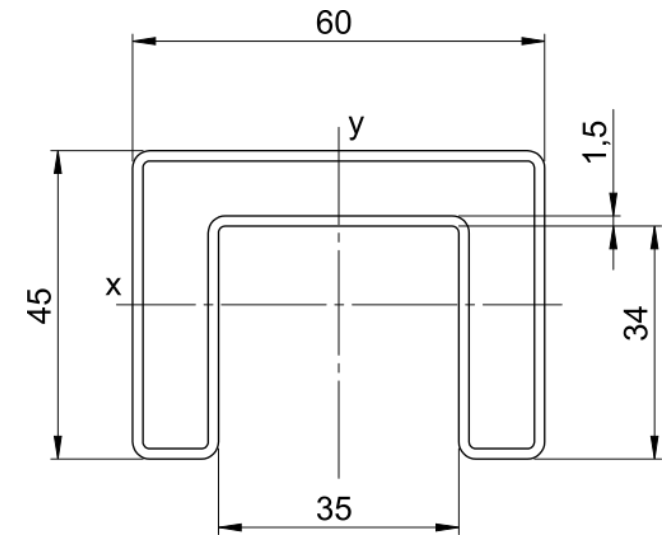
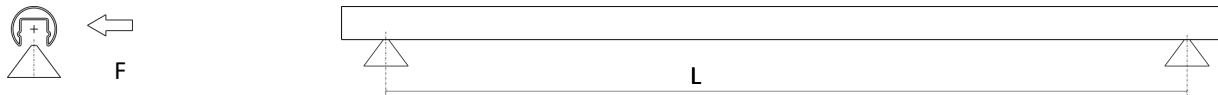

Hinweis: Diese Angaben gelten nur für das Profil. Die jeweiligen Verbindungsstellen müssen separat berechnet werden. Die Pfosten- / Stützenabstände in Verbindung mit LUX GLENDER Basis-aufnahmen entnehmen Sie bitte dem jeweiligen Produktdatenblatt.

Allgemeines zu unseren Edelstahlprofilen der Marke DAIDALOS®

- Profil mit kaltverformter eingewalzter Nut
- Längst formiert geschweißt, mit Schweißnaht in der Nut
- Hergestellt nach DIN EN 10088 T2, DIN EN ISO 9445T2, kaltgewalzt, Ausführung 2B
- Abmessungen nach DIN EN 10162 und EN 10021
- Hersteller-Kennzeichnung und Werkstoff in der Nut eingepreßt
- Abnahmeprüfzeugnis 3.1 verfügbar
- Fertigungsspuren nicht ausgeschlossen, Endbehandlung durch Kunden nötig
- Beidseitiger Anschnitt nicht auszuschließen
- Herstelllänge 6010 mm -0/+20 (Kaltsägeschnitt)